

Montageanleitung

HKS Vormontage-Rahmen

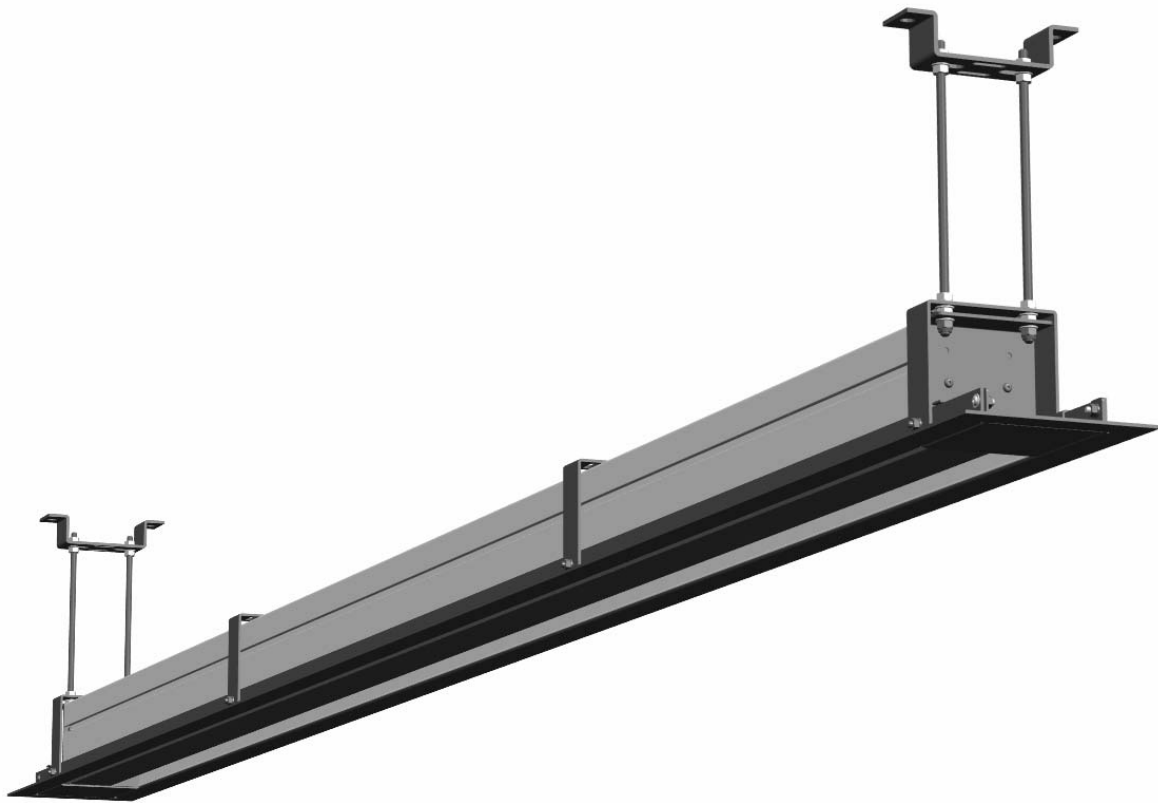

2. Montage

Lesen Sie sich vor der Montage die Montageanleitung aufmerksam durch!

2.1 Befestigungshinweise

Die Auswahl der Schrauben und Dübel ist unter Berücksichtigung der Ausreißkräfte und des Montageuntergrundes zu wählen. Bitte haben Sie Verständnis dafür, dass aus Sicherheitsgründen keine Befestigungsschrauben und Dübel mitgeliefert werden.

Die Schrauben und Dübel müssen 500N Ausreißkraft je Befestigungswinkel standhalten. Dabei sind die Angaben der Dübelhersteller zu berücksichtigen.

Für die Deckenmontage dürfen nur Dübel verwendet werden, die auf Zug belastbar sind.

Bei Fragen wenden Sie sich bitte an den örtlichen Fachhandel für Montage- und Befestigungstechnik.

Teileliste

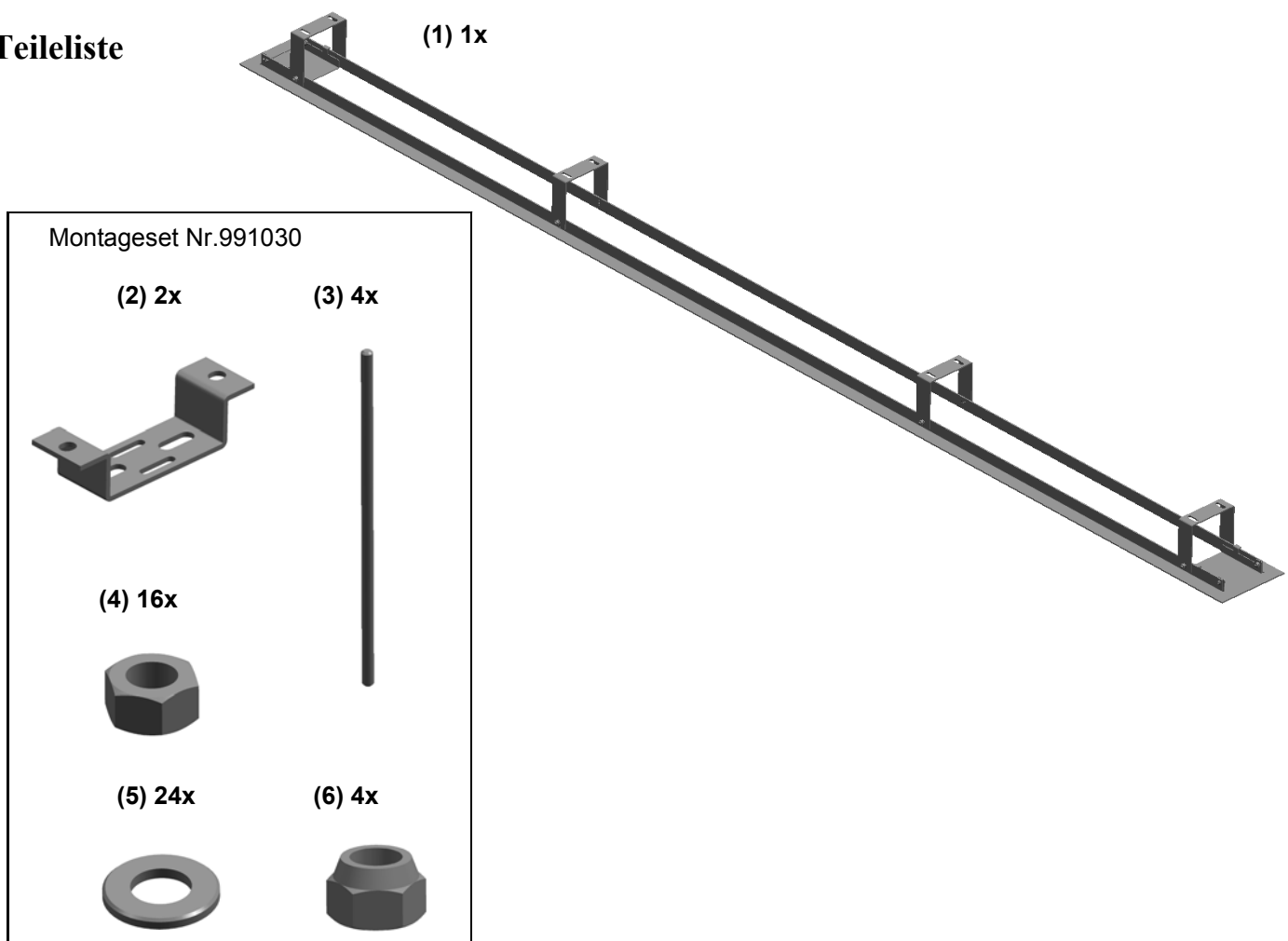

Montage Einbaurahmen

1.)

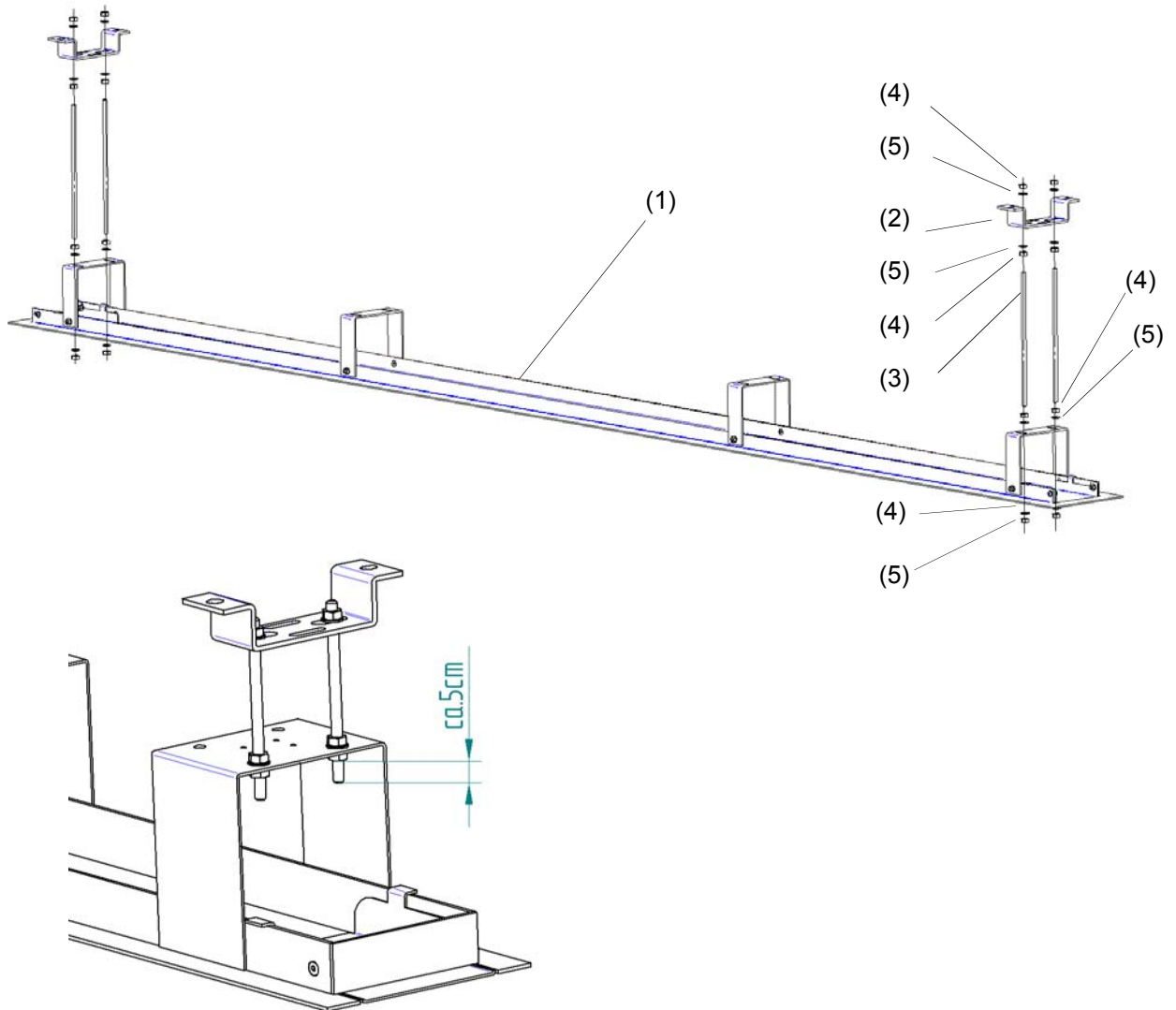

Montieren Sie den Einbaurahmen nach oben stehender Skizze vor:

Deckenhalterung (2) mit Gewindestangen (3), Muttern (4) und Scheiben (5) an den äusseren Halterungen des Einbaurahmens (1) befestigen.

Die Gewindestangen (3) können auf Länge gekürzt werden.

Es ist darauf zu achten, dass die Gewindestangen (3) ca. 5cm über die untere Mutter (4) herausragen, da hier später die Lichtbildwand befestigt wird.

2.)

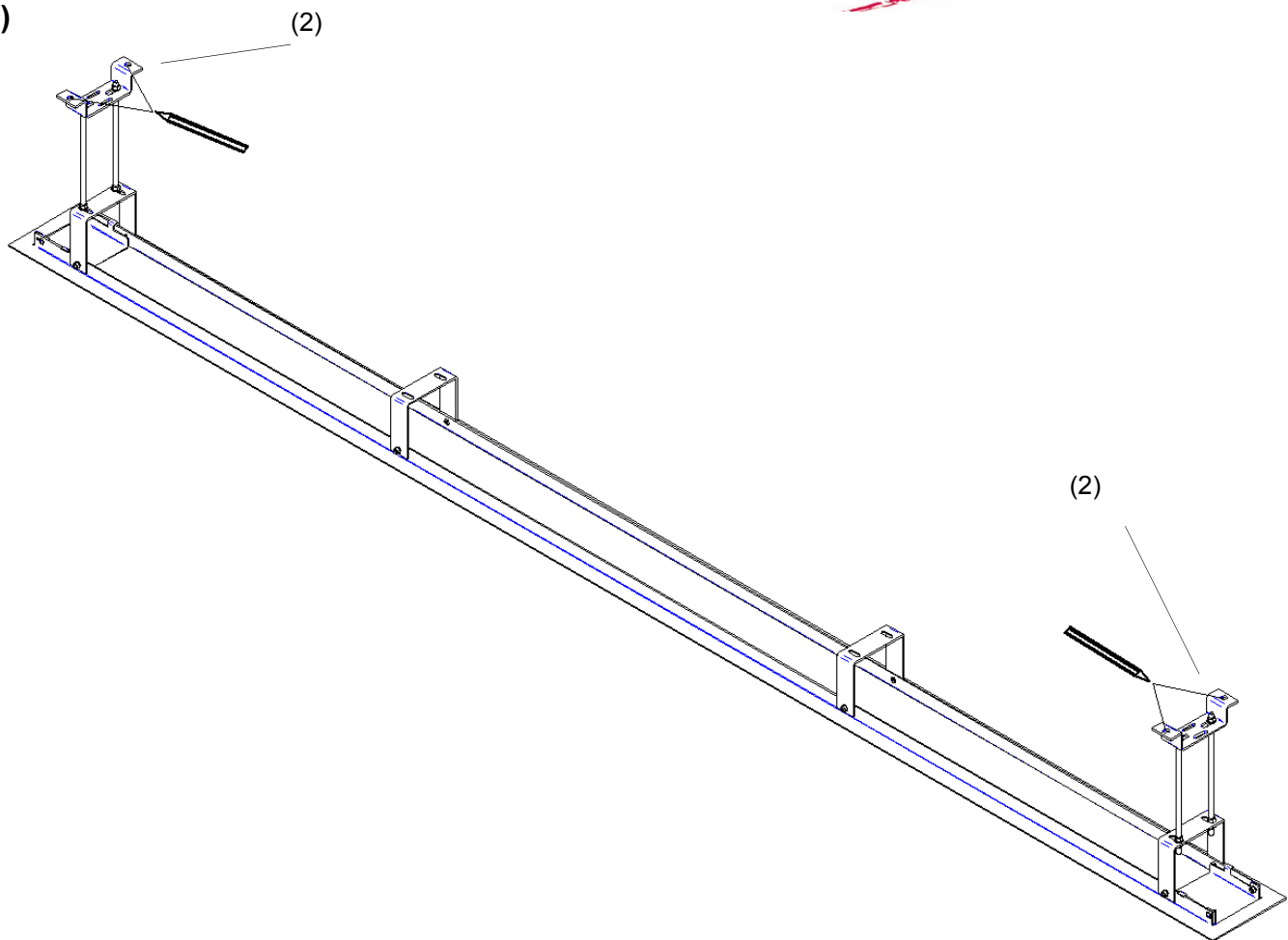

Übertragen Sie das Bohrbild der Deckenhalterung (2) auf die Decke.
Bohren Sie die Löcher für die Deckenhalterung entsprechend der Markierungen, setzen Sie die Dübel ein
(siehe hierzu: „2.1 Befestigungshinweise) und montieren Sie den Einbaurahmen.

Montage Scala / Dolomit

1.)

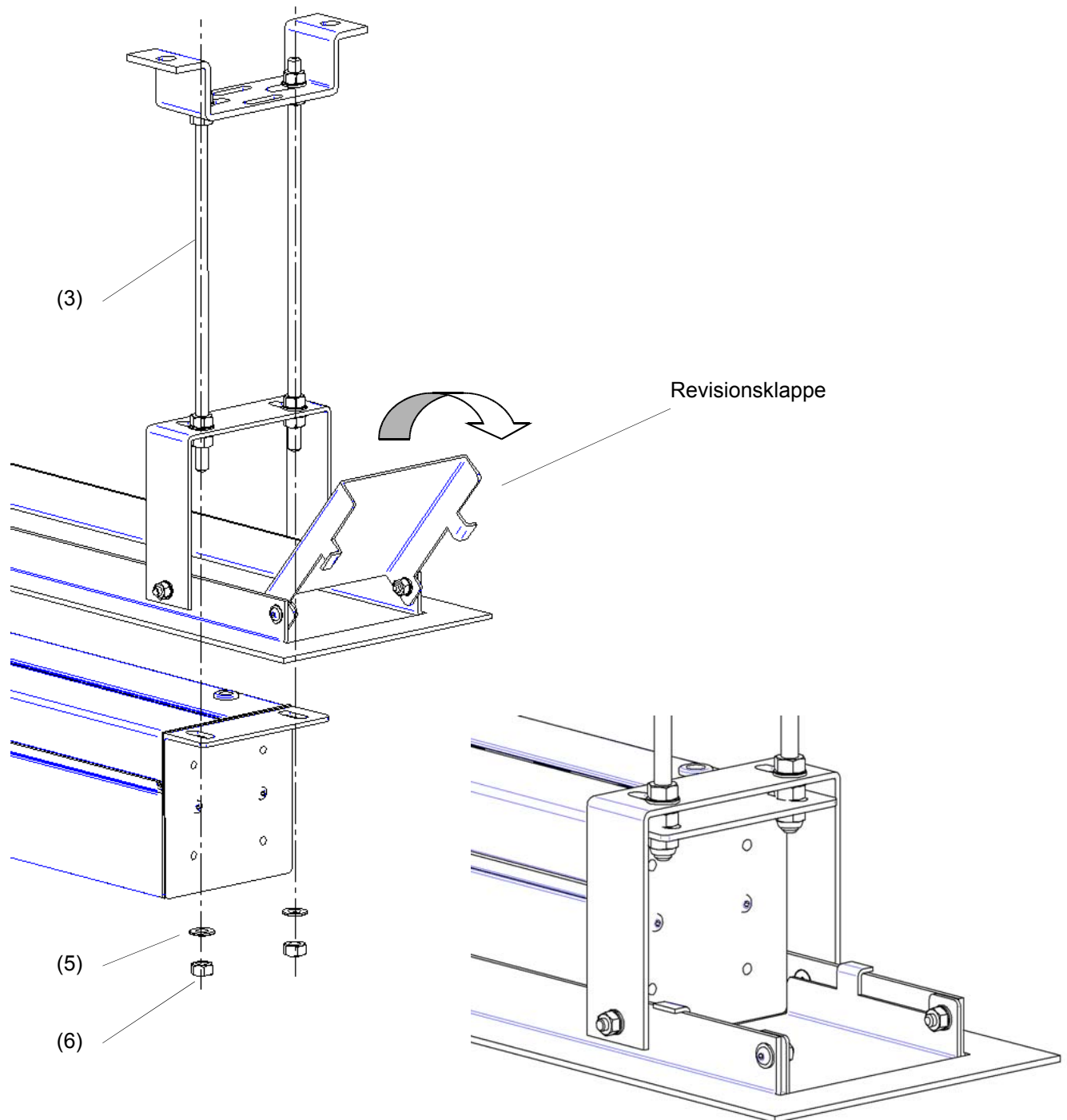

Öffnen Sie von unten die Revisionsklappen, schieben Sie die Lichtbildwand über die Gewindestangen (3), und sichern Sie die Lichtbildwand mit den Unterlegscheiben (5) und Sicherungsmuttern (6).

Nach Befestigung der Lichtbildwand kann die Revisionsklappe wieder geschlossen werden.